

# 河南三和航空工业有限公司

三和航空服务通告（2020）第 008 号

签发：

**题目：**“太阳之鹰”自转旋翼机溢流壶优化升级

**类别：**普通类

**适用范围：**所有运行“太阳之鹰”自转旋翼机客户

**发布原因：**型号为 SH-ZX-480-A(T)的“太阳之鹰”自转旋翼机溢流壶结构及材质进行优化升级，建议客户更换。

**内容说明：**

对溢流壶安装架（零件号：2.06.01.076）及溢流壶（零件号：2.01.019.002）进行结构及材料的升级优化，将上述两个零件分别更换为新溢流壶安装架（零件号：2.06.01.311）及新溢流壶（零件号：2.01.19.208），建议与安全带一起更换。

**更换步骤：**

- 1、 先将冷却系统中冷却液全部排放干净，保证溢流壶中无液体；
- 2、 取下发动机舱盖；
- 3、 如下图所示，将角齿轮箱与机壳固定处 4 颗不锈钢半圆头内六

角螺丝（M8\*20）及 4 个尼龙垫片（M8）取下放好，然后将溢流壶的盖子打开，拆下溢流壶，再将管子上的溢流壶盖拆下；

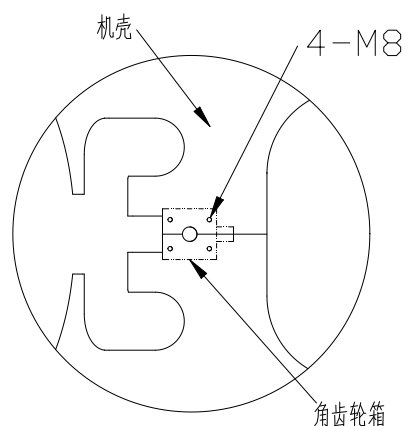

- 4、 扒开角齿轮箱处的机壳，如下图所示，将固定溢流壶安装架的 1 颗镀锌圆头内六角螺丝（M8\*70）、1 个镀锌自锁螺母（M8）和 1 个镀锌平垫片（M8）拆下放好，取下溢流壶安装架；

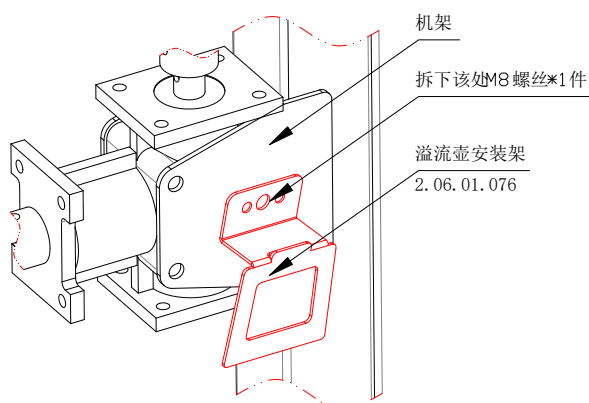

- 5、 如下图所示，将新溢流壶安装架孔位对准第 5 步骤中拆卸下螺丝的孔位，并将 1 颗螺丝、垫片及螺母恢复安装，螺母上紧后打防松标记（该处螺丝力矩为 25N）；

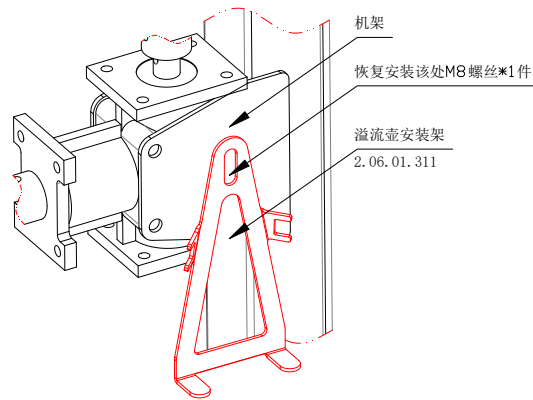

- 6、 将第 3 步骤中拆卸下的管子用单耳无极卡箍固定在新溢流壶下端（912 发动机溢流壶下端进出水口朝后，914 发动机溢流壶下端进出水口朝右），管子长度不够的话，将膨胀水箱端的管子拆下，更换 1 根新管子后重新排布安装，最后将溢流壶用一根白色扎带（10\*500）固定在溢流壶安装架上，扎带勒紧，安装完成后剪去多余扎带；
- 7、 溢流壶更换完成后将机壳与角齿轮箱连接处螺丝恢复安装，螺丝打螺纹胶，然后再恢复安装发动机舱盖即可。

### 注意事项

- 1、 更换零件过程中拆下的螺丝妥善放置，防止遗留在飞机中或遗失；
- 2、 拆卸过程中严禁暴力操作，注意不要划伤或大力掰动机壳；
- 3、 未使用自锁螺母的螺丝打有螺纹胶，可使用热风枪等工具对螺丝进行加热（不可使用明火）后方可拆卸；
- 4、 未使用螺母处螺丝全部涂抹防松胶，有自锁螺母的螺丝需在上紧后打上防松标记，拆下的自锁螺母不可二次使用。

**执行要求：不强制执行**

**参考资料：**

文件编号：SH01-G5-001 工艺文件更改技术单

**器材：** 无关

**重量与平衡：** 无关

**特种工具设备：** 无关

河南三和航空工业有限公司

二〇二〇年九月四日