

河南三和航空工业有限公司

三和航空服务通告（2020）第 006 号

签发：

题目：“太阳之鹰”自转旋翼机气缸优化升级

类别：普通类

适用范围：所有运行“太阳之鹰”自转旋翼机客户

发布原因：型号为 SH-ZX-480-A(T)的“太阳之鹰”自转旋翼机气缸升级，建议客户更换。

内容说明：

旋翼头气缸（零件号：2.03.12.056）和发动机气缸（零件号：2.03.12.055）结构优化升级，更换为新旋翼头气缸（零件号：2.03.12.213）和新发动机气缸（零件号：2.05.01.669），气缸固定片（零件号：2.06.01.069）更换为新气缸固定片（零件号：2.06.01.368）。

更换步骤：

- 1、 拆卸颈罩；
- 2、 操作人员使用梯子上到与旋翼头相同高度上，然后把气管拔掉（气管接头为气动快拆，按下接头头部即可拔掉气管）；
- 3、 将气缸上端关节轴承与旋翼头支架固定处 1 颗不锈钢圆头内六角螺丝（M6*37）及 1 个自锁螺母（M6）拆下（该处螺丝力矩

- 为 10N), 取出然后将关节轴承两侧垫圈拆下, 与螺丝一起放好;
- 4、 将气缸下端关节轴承与机架连接处 1 颗不锈钢圆头内六角螺丝 (M8*85)、2 个铝套、1 个不锈钢自锁螺母 (M8) 及 1 个不锈钢平垫片 (M8) 拆下放好 (该处螺丝力矩为 25N), 然后取下颈罩支撑架*1 件及气缸*1 件;
 - 5、 将原气缸上的两个关节轴承及气管端头拆下, 标记好零件原位置后安装至新旋翼头气缸上, 再将新气缸按照第 3、4 步骤恢复安装 (先安装上端螺丝, 再安装下端螺丝), 安装完成后检查气缸上端与制动拉片运行是否有卡涩现象, 然后将气管安装在新气缸的接头上, 最后恢复安装颈罩即可;



图1



图2

- 6、 将发动机上的气缸上下两端的气管拔掉(气管接头为气动快拆,按下接头头部即可拔掉气管),再将关节轴承处 1 颗镀锌圆头内六角螺丝 (M8*45)、1 个镀锌平垫片 (M8)、1 个镀锌自锁螺母 (M8) 和 1 个衬套,气缸固定片与预旋控件固定处 1 颗镀锌圆头内六角螺丝 (M8*35) 拆掉,并放好;
- 7、 然后将气缸上的接头及过滤器拆下,安装至新气缸上(接头及过滤器涂螺纹胶),再将新发动机气缸总成(包含新气缸固定片)按照第 6 步骤中的顺序恢复安装好即可(先安装固定片螺丝,再安装关节轴承端螺丝,最后安装气管)。

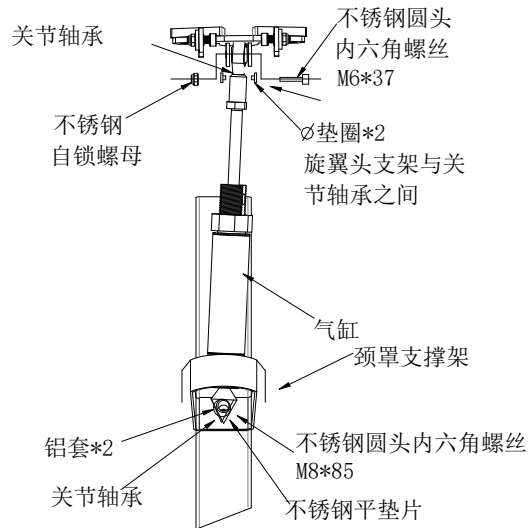

注意事项

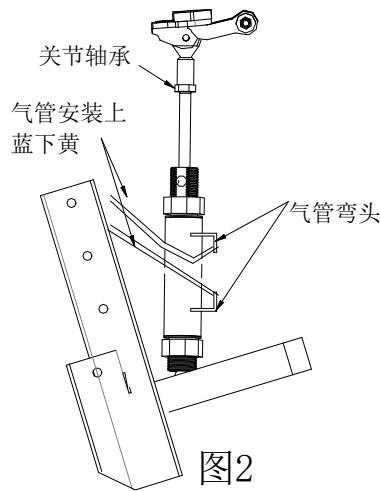
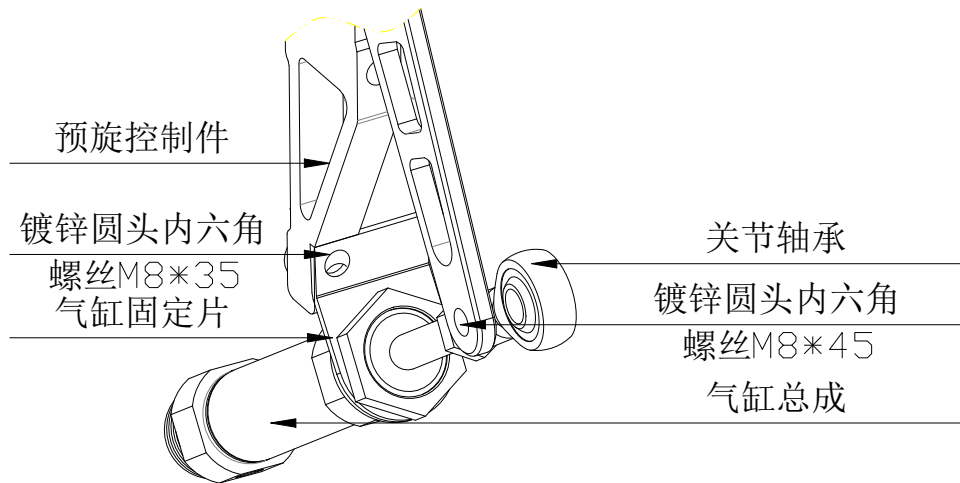
- 1、 更换零件过程中拆下的螺丝妥善放置，防止遗留在飞机中或遗失；
- 2、 拆卸过程中严禁暴力操作，注意不要划伤机壳；
- 3、 未使用螺母的螺丝打有螺纹胶，可使用热风枪等工具对螺丝进行加热（不可使用明火）后方可拆卸；
- 4、 未使用螺母处螺丝全部涂抹防松胶，有自锁螺母的螺丝需在上紧后打上防松标记，拆下的自锁螺母和密封圈不可二次使用；
- 5、 安装时注意螺丝力矩。

执行要求：强制执行

参考资料：

文件编号：SH01-G5-006 工艺文件更改技术单

GXTZ-0036 图纸设计更改单

SH01-R013-0032 三和航空设计更改申请书

器材：无关

重量与平衡：无关

特种工具设备：无关

河南三和航空工业有限公司

二〇二〇年九月四日