

河南三和航空工业有限公司

三和航空服务通告（2020）第 002 号

签发：

题目：“太阳之鹰”自转旋翼机座椅安全带优化升级

类别：普通类

适用范围：所有运行“太阳之鹰”自转旋翼机客户

发布原因：型号为 SH-ZX-480-A(T)的“太阳之鹰”自转旋翼机座椅安全带进行优化升级，建议客户更换（建议与溢流壶同时更换）。

内容说明：

优化安全带结构形式，将前座椅安全带（零件号：2.05.03.049）与后座椅安全带（零件号：2.05.03.050）更换为新前座椅安全带（零件号：2.05.03.101）与新后座椅安全带（零件号：2.05.03.102）。

更换步骤：

- 1、将前后座椅坐垫拆下，然后将前座椅靠背后侧固定安全带的 1 颗不锈钢半圆头内六角螺丝（M8*30）、2 个不锈钢平垫片（M8）及 1 个自锁螺母（M8）拆下，再将后挡风玻璃中间的 1 颗不锈钢半圆头内六角螺丝（M4*12）拆下，将其中 1 个肩带平移至

挡风玻璃避让孔中（使两个肩带在同一个孔中），最后将安全带腰带端头与前座椅支撑架侧边固定处 2 颗不锈钢圆头内六角螺丝（M8*20）拆下，即可拆下前座椅安全带；

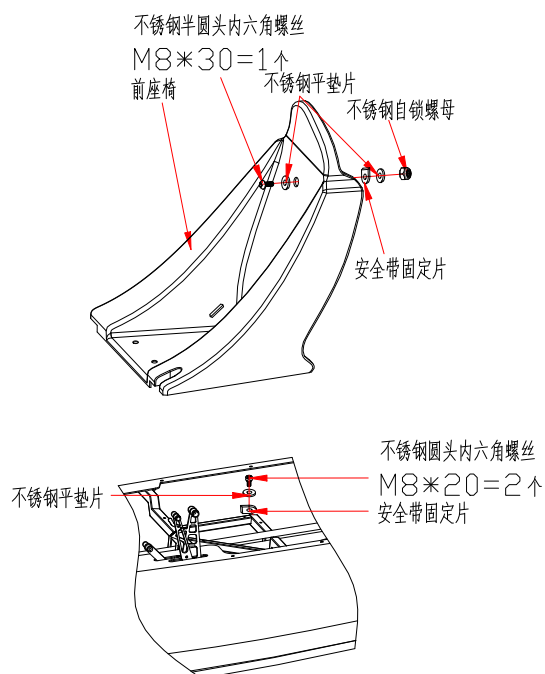

- 2、先将后座椅滚花手拧螺母拧掉，去掉后座椅，再把溢流壶从支架上取下，拆掉发动机舱盖，然后如下图所示，将角齿轮箱与机壳固定处 4 颗不锈钢半圆头内六角螺丝（M8*20）及 4 个尼龙垫片（M8）取下；

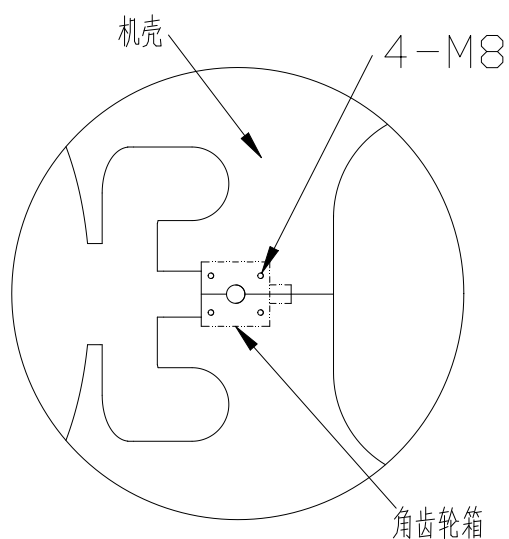

- 3、 扒开角齿轮箱处的机壳，如下图所示，将固定后座椅安全带扣的 1 颗镀锌圆头内六角螺丝（M8*70，恢复安装时力矩为 25N）、1 个镀锌自锁螺母（M8）和 1 个镀锌平垫片（M8）拆下，取下溢流壶安装架及安全带肩带，再拆下后座椅支撑架两侧 2 颗镀锌圆头内六角螺丝（M8*40）、2 件镀锌平垫片（M8）和 2 件镀锌自锁螺母（M8），取下后座椅安全带；

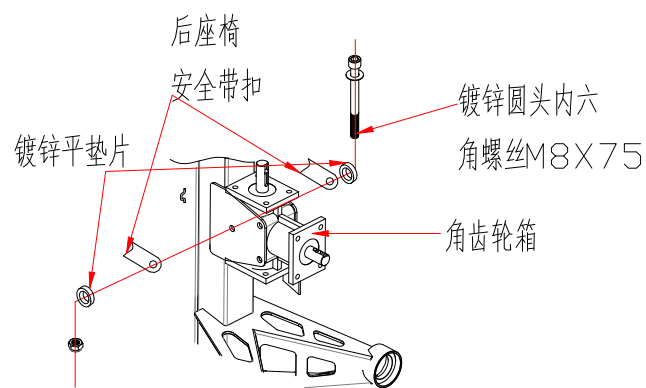

- 4、 将新前座椅安全带按照第 1 步骤恢复安装，新后座椅安全带按照第 3 步骤恢复安装，安装完成后安装第 2 步骤恢复安装机壳即可（安装步骤相同，顺序相反）。

注意事项

- 1、 更换零件过程中拆下的螺丝妥善放置，防止遗留在飞机中或遗失；
- 2、 拆卸过程中严禁暴力操作，注意不要划伤或磕伤前后座椅、机壳或挡风玻璃；
- 3、 固定安全带的螺丝打有螺纹胶，可使用热风枪等工具对螺丝进行加热（不可使用明火）后再行拆卸；

- 4、 未使用螺母的螺丝全部涂抹防松胶，拆下的自锁螺母不可二次使用，必须更换为新的自锁螺母，螺丝上紧后打防松标记；
- 5、 注意后座椅肩带安装时，肩带固定扣要与机架垂直，注意螺丝力矩。

执行要求：不强制执行

参考资料：

文件编号：SH01-G5-008 工艺文件更改技术单

器材： 无关

重量与平衡： 无关

特种工具设备： 无关

河南三和航空工业有限公司

二〇二〇年九月四日